

# 論文・事例報告募集要項

1. 日本道路会議を道路技術者に有益な情報を共有する場とするため、従来、【論文】\*1のみ募集していた投稿に第33回より【事例報告】\*2という区分を設けました。執筆者はいずれに該当するか、内容がどちらの性格が主であるかを判断した上で、選択してください。

\*1【論文】：道路分野における課題の一般的なあるいは普遍的な解決を目的として書かれた原稿です。主に実験、数値解析等の手段によりますが、現場での計測・試験・試行導入を手段に含む場合や論考・論評もあり得ます。新技術の開発や新たな手法・法則の解明のほか、様々なデータの収集と分析等も含み、幅広く募集します。

\*2【事例報告】：主に現場における個別の取り組みに関して、経験情報を広く共有することを目的として書かれた原稿です。特に目新しい、あるいは顕著な成果を含む必要はありません。現場固有の課題への取り組み、一般的な課題に対する現場独自の工夫のほか、道路分野におけるさまざまな目標（生産性向上、ICT導入、大規模災害対応等）への現場での取り組みの経過や成果の報告を含みます。

2. 発表部門は、【論文】・【事例報告】ともに6部門で募集いたします。後述の『論文・事例報告募集の概要と主要課題』を参照のうえ、適した「発表部門」と「主要課題」を選択してください。

3. 発表形式は、【論文】・【事例報告】ともに、「口頭発表（現地会場参加）」、「口頭発表（WEB参加）」、「ポスターセッション（現地参加）」\*3のいずれかを選択してください。

\*3ポスターセッション：現地会場のみで開催いたします。現地参加が必須となりますので、ご注意ください。

発表形式（【論文】および【事例報告】共通）			
	口頭発表		ポスターセッション
	現地会場参加	WEB 参加	現地会場参加
発表時間	<ul style="list-style-type: none"> <li>・ 現地会場の参加が基本となります。</li> <li>・ 発表 12 分（質疑応答を含まない時間）</li> <li>・ 1セッションは1時間または1時間半を基本とします。集中討議セッションの場合は 30 分程度の討議時間を含みます。</li> <li>・ 各セッションの質疑応答等の進行方法はセッション毎に異なります。</li> </ul> <p>※集中討議セッションで発表をお願いする場合、発表時間が増減することがあります。</p>		<ul style="list-style-type: none"> <li>・ 4 時間 (参加者との個別対応・自由見学)</li> </ul> <ul style="list-style-type: none"> <li>90 分：ポスターの前で個別対応、説明、質疑応答</li> <li>150 分：自由見学 (ポスター展示物のみで非拘束)</li> </ul>
発表方法	当日現地会場にて発表	当日 WEB (Zoom) で接続し、画面を共有して発表	当日現地会場にて発表
質疑応答	当日現地会場にて質疑応答	当日 WEB (Zoom) で接続し、質疑応答	当日現地会場にて質疑応答
必要機器	パソコン、プロジェクターは事務局で準備 下記「8. 口頭発表（現地会場参加）」参照	各自でパソコン、マイク等を準備 下記「9. 口頭発表（WEB参加）」参照	各自でパソコン、ポスター、展示物等を準備 ※当日持参厳守 下記「10. ポスターセッション（現地会場参加）」参照
原稿枚数	A4 判 2 枚		

4. 口頭発表は、「一般セッション」または「集中討議セッション※」のいずれかの中で取扱います。

※通常の口頭発表に加えて、30分程度の討議時間を取り、座長の進行により共通の課題、課題解決策等について発表者による話題提供、情報・意見交換を行うもの。

(原稿提出枚数は通常の口頭発表と変わりません)

なお、集中討議セッションの対象となる口頭発表は、部門毎に集中討議のテーマを設定の上、選定することとしております。後述の「論文・事例報告の概要と主要課題」の【集中討議セッション】の箇所をご参照ください。選定結果は2023年10月頃公開予定のプログラムをご確認ください。

## 5. 申込・提出要領

	申込・提出要領	申込・提出期限
発表申込*1 (【論文】【事例報告】 共通)	日本道路協会ホームページ (発表申込フォーム) から申込	2023年5月31日(水)
原稿提出*2 (【論文】【事例報告】 共通)	日本道路協会ホームページ (原稿提出フォーム) から提出 →原稿執筆要領に従って作成した原稿 (A4判2枚) をPDF変換したもの	2023年6月26日(月)
【口頭発表】*2 発表用プレゼンテーション資料データ提出【任意提出】 (【論文】【事例報告】 共通)	日本道路協会ホームページ (発表用プレゼンテーション資料 データ提出フォーム) から提出 →データ形式はPDF (20.0MB以下)	2023年10月10日(火)
聴講申込*3	日本道路協会ホームページ (聴講申込フォーム) から申込	2023年10月16日(月)

\*1 一人1編限りの発表とします。

なお、【論文】・【事例報告】とも、ポスターセッションを選択された方も同様に原稿 (A4判2枚) の提出が必要です。

\*2 提出期限後は、提出された原稿の差替えはできませんので、ご注意ください。

\*3 原稿の連名者で聴講希望の方は、別途参加申込 (聴講のみ) が必要です。

発表申込は、2023年5月31日(水) (厳守のこと) までに日本道路会議ホームページ内の (発表申込フォーム) より行ってください。

発表申込に、発表形式、発表部門名、主要課題番号の入力が必要となります。

発表部門名や主要課題番号を選択する際には、「論文・事例報告募集の概要と主要課題」等を熟読の上、お申込ください。発表を希望する部門名の選択にはキーワードを参考にしてください。

発表の申込が受け付けられると、登録された代表者 (発表者) にのみ、メールにてIDとパスワードが送信されます。これは、原稿提出や問合せの際に必要ですので、大切に保管してください。

届かない場合は、事務局までお問合せください。

## 6. 原稿提出

原稿は、2023年6月26日(月) (厳守のこと) までに日本道路会議ホームページ内の「原稿提出」フォームより提出してください。期限までに提出されなかった場合は、申込を辞退したものとみなしますので、期日の厳守をお願いいたします。

申込時の登録内容から、タイトル、氏名、所属等の変更があった場合には、必ず「申込内容変更」フォームからデータを修正してください (最終データとしてプログラムに反映されます)。

申込から提出期限までにあまり余裕がありませんので、前もって準備していただきますようお願いいたします。また、最終日には大変混雑が予想されますので、早めの提出をお願いいたします。

■推奨ブラウザ Microsoft Edge Google Chrome

※ Internet Explorer には対応していませんのでご注意ください。

## 7. 表彰

【論文】・【事例報告】とも口頭発表・ポスターセッションを対象に、優れた内容をもつものを表彰いたします。各日、全発表終了後に表彰式を予定しています。午前・午後の発表終了後に各階エレベーター前に受賞が確定したお方のお名前を掲示します。現地会場で参加の場合は、表彰式に是非ご参加下さい。

### ① 優秀賞

- ・道路技術の向上と道路事業の促進への寄与の観点から、内容及び発表が特に優秀と認められる論文・事例報告。

### ② 奨励賞

- ・内容に独自性、将来性があり、発表資料や説明に創意工夫が見られるなど、発表者の今後の取組の発展が期待できると認められる論文または事例報告の発表者で、年齢が会議開催年の12月31日現在で35才以下の方。

評価項目は下記のとおりです。

- ・独創性：新しい考え、視点や現場独自の工夫を評価
- ・有用性：学術的あるいは実務者に有用な情報を評価
- ・信頼度：分析の適切さや現場での実証性を評価
- ・明解度：構成や記述の分かり易さを評価

## 8. 口頭発表（現地会場参加）

発表時のパソコンは各発表会場に常備しており、プレゼンテーションソフト（パワーポイント）並びにプロジェクターは事務局で準備いたします。OSはWindows10、プレゼンテーションソフトはパワーポイント2013・2021を予定しております。発表者はパワーポイントのデータをUSBフラッシュメモリーに書込のうえ、ご持参ください。

会議は1セッション1時間または1時間半を予定しています。各々の発表者は12分でプレゼンテーションできるようにご準備ください。質疑応答等、進行方法はセッション毎に異なります（一般セッション、集中討議セッションとも）。

また、セッションの合間に常備しているパソコンにパワーポイントのデータを入れてください。

なお、集中討議セッションで発表をお願いする場合、発表時間が増減することがありますのでご了承ください。

当日会場にて発表および質疑応答を録画させていただき、会期終了後、オンデマンド配信を行います。これと併せて発表用プレゼンテーション資料を専用サイトに公開いたしますので、希望される方のみ事前提出をお願いします。発表用プレゼンテーション資料は、PDF形式（20.0MB以下）とし、**2023年10月10日（火）（厳守のこと）**までにご提出ください。プレゼンテーション資料の提出は任意です。

## 9. 口頭発表（WEB参加）

口頭発表は現地会場の参加を基本とします。やむを得ずWEBでの参加を希望される方は、各自でパソコン、マイク等とプレゼンテーションソフトをご準備ください。Zoomを利用してライブ接続し、発表時は各自で画面共有、操作を行ってください。

Zoom の URL は、事前に事務局よりお知らせいたします。セッション開始の5分前までに入室してください。初めて Zoom を利用する場合や最新版のアプリケーションがインストールされていない場合には、接続準備に時間がかかる場合がございますので、事前の動作確認を推奨します。

事務局にて発表画面および質疑応答を録画させていただき、会期終了後、オンデマンド配信を行います。これと併せて発表用プレゼンテーション資料を専用サイトに公開いたしますので、希望される方のみ事前提出をお願いします。発表用プレゼンテーション資料は、PDF 形式（20.0MB 以下）とし、**2023 年 10 月 10 日（火）（厳守のこと）**までにご提出ください。プレゼンテーション資料の提出は任意です。

## 10. ポスターセッション（現地会場参加）

1 発表あたりのパネルの大きさは、縦 130cm×横 90cm で準備致しますので、その範囲に収まるポスターを作成してください（ポスターは 1 枚でも、複数枚に分かれていても結構です）。

また、タイトル、氏名の帯（縦 20cm×横 70cm 以内）は発表者側で準備してください。ポスター前には長机（縦 180cm×横 45cm、2 発表で共用）を準備いたしますので、パンフレットや模型、パソコンにてもプレゼンテーションが可能です。

必要機器および備品（テープ・両面テープ等）は発表者側で準備してください。必要機器は申込時に事前登録の上、ポスターと共に**当日の持込み**をお願いいたします。

ポスターセッションには 4 時間の枠をとっています。プレゼンテーションはポスター前における参加者との個別対応（説明・質疑応答等）が 90 分（発表者拘束）、ポスター展示のみの自由見学が 150 分（発表者非拘束）となります。



図-1 ポスターセッション用スペース

## 11. 注意事項

- (1) 応募状況、内容によっては、発表形式（口頭発表、ポスターセッション）あるいは発表する部門を変更していただくことがありますのでご了承願います。また、予定数を著しく超過した場合には、発表時間の変更や発表のお断りをお願いすることもあります。
- (2) 内容が商業宣伝に偏ったもの、十分な検討が行われていないもの、既発表論文・事例報告等、本会議の趣旨に照らして著しく不相当と認められるものは、論文・企画委員会の審査により、発表をお断りする場合があります。
- (3) 発表の申込後、発表者の勤務先および所在地に変更があった場合には、日本道路会議ホームページより登録内容の変更を行ってください。
- (4) 執筆にあたっては「論文・事例報告原稿執筆要領」および「論文・事例報告募集の概要と主要課題」等を熟読の上、お申込ください。発表を希望する部門名の選択にはキーワードを参考にしてください。
- (5) その他、「論文・事例報告原稿執筆要領」に準拠しない論文・事例報告は、発表をお断りいたします。
- (6) 提出された原稿は返却いたしません。
- (7) オンデマンド配信を含む WEB 配信となります。発表内容が一定期間 WEB 上にアップされる為、著作権法上の「公衆送信」（自動公衆送信による再送信）に相当すると考えられます。発表スライド制作時には著作権、肖像権を順守してください。

## 12. 著作権

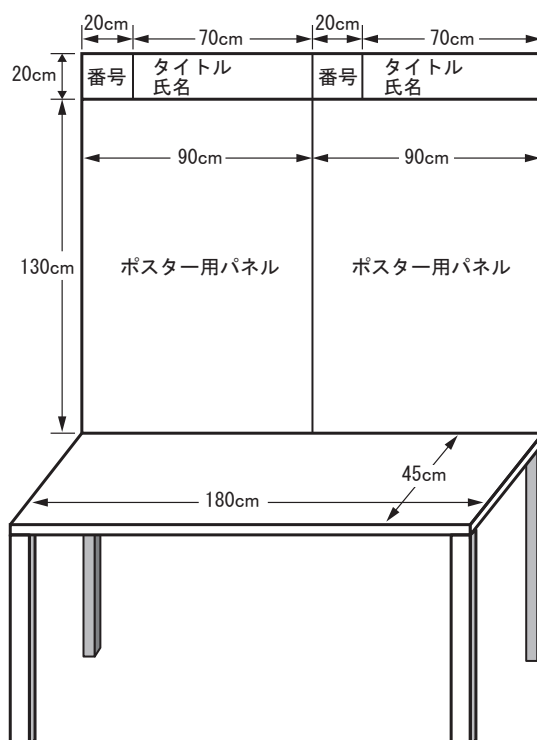
日本道路会議の論文・事例報告及びポスターに係る個々の著作物について、当該著作物の権利は著者に帰属し、公益社団法人日本道路協会はその出版権を持つものとします。

さらに、自らの出版に対しては、本論文・事例報告集に掲載された個々の著作物の権利は著作者に帰属することから、当該著作者が自らこれを行することを妨げません。

## 13. 問合せ先

〒100-8955 東京都千代田区霞が関 3-3-1 尚友会館 7 階  
公益社団法人日本道路協会 第 35 回日本道路会議事務局  
E-mail [dourokaigi@road.or.jp](mailto:dourokaigi@road.or.jp)  
URL <https://www.road.or.jp/conference/>

なお、申込完了後の問い合わせには、申込時にお知らせする ID を必ず併記してください。